



# AXIAL-FLOW®

50 SERIJA KOMBAJNA

PREVIEW BROŠURA



# PREDSTAVLJAMO SERIJU KOMBAJNA AXIAL-FLOW 250

Uz kombajne serije Axial-Flow 250 nedvosmisleno ste u toku svih najnovijih dostignuća, bez izuzetka. Case IH poseduje najveći izbor modela u celokupnoj industriji kombajna jer želimo da na svakom terenu budemo spremni za sve poslove i operacije. Od hedera do rasipača, Axial-Flow kombajni su napravljeni da budu pouzdani i da očuvaju kvalitet zrna (preko 134 različite vrste), tako da jednostavno požanjete sve što ste posejali. To se zove izvršavanje sa optimalnim učinkom!

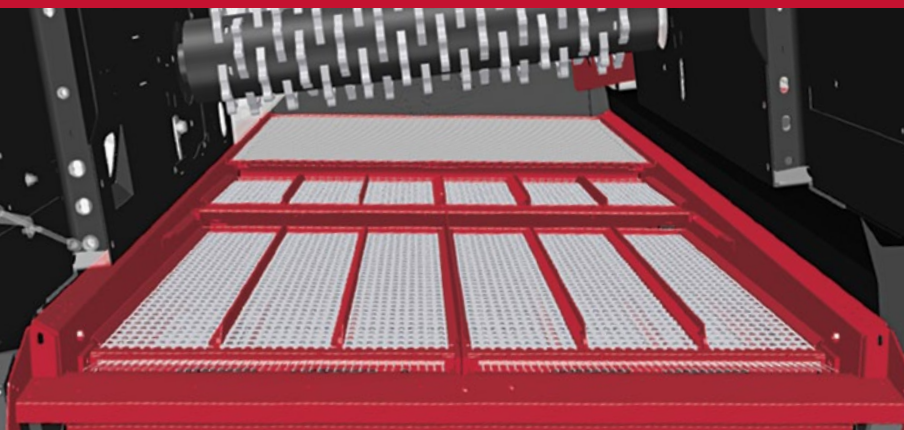

Podesivi udarači na rotoru  
Opciono podešavanje iz kabine.

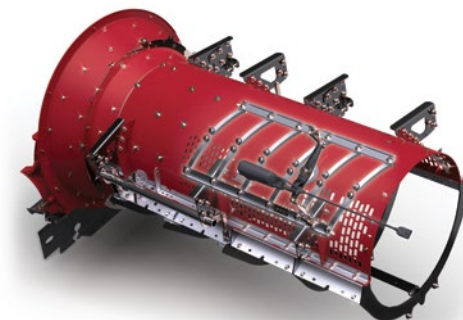

Podesivost udarača omogućava operateru optimizaciju izvršavanja i separacije.

## SAMONIVELIŠUĆI SISTEM ZA ČIŠĆENJE

Samonivelišujući sistem za čišćenje (SLS) je standardna oprema kod svih modela Axial-Flow 250 serije. Čuva zрно i povećava produktivnost kako na ravnom, tako i na brdovitom terenu. Čitav sistem (predsita, gornje sito, donje sito i ventilator) se automatski podešava radi optimalne efikasnosti čišćenja na ravnom ili pod nagibom, na obalama ili uvratinama, minimalizujući tako potencijalne gubitke zrna.

Axial-Flow kombajni su vodeći u industriji u oblasti čišćenja. Bez obzira na veličinu i klasu, Axial-Flow sekcija za čišćenje je veća, isporučuje čistiji uzorak sa minimalnim gubitkom u maksimalnom kapacitetu.

Seriya 250 uključuje i podešavanje predsita iz kabine, što operateru omogućava da sve radi u hodu, a sakupljeno zрно je maksimalnog kvaliteta.

■ **Kaskadna (aktivna) sabirna ravan.** Ogromnog kapaciteta, kaskadna sabirna ravan je osnovna odlika Axial-Flow 250 kombajna. Pomaže u stratifikaciji materijala, ostavljajući teško seme na dnu, a lakše MOG materije (materijal koji nije zрно) na vrhu. Kada se masa pomera na sito, zрно pada, a ostala masa se podiže sa Cross-Flow ventilatorom za čišćenje.

## NAPREDNI DIZAJN SINGL-ROTORA

AFX funkcija je iniciranje konstantnog nagiba koji uvlači zрно i vazduh u rotor. AFX rotor se može podesiti za različite konfiguracije, prilagođavajući se uslovima useva i vršidbe uz korišćenje ravnih letvi, nazubljenih letvi i helikoidnih udarača. Konkurentske konstrukcije rotora i podbubnja/kaveza smanjuju produktivnost i povećavaju oštećenja zrna zbog nepraktičnog dizajna elevatora i loše kontrole zrna.

- **Prenos žitne mase:** transmisija kroz šiškastu strukturu je patentirana funkcija serije Axial-Flow kombajna. Radi se o jednostavnom prenosu zrna od elevatora do rotora po određenom geometrijskom šablonu. Žitna masa se lagano ubrzava u spiralnoj putanji kretanja od 5 m/h do oko 60 m/h.
- **Ugao zahvata korpi za izvršaj:** je jedna od najvažnijih karakteristika koja utiče na kapacitet kombajna. Ostali proizvođači, za razliku od nas, koriste duže rotore, dok je zahvat Case IH korpi pod uglom zbog što boljeg kapaciteta. Svi Case IH kombajni imaju rotor prečnika od 30 inči ( 76.2 cm). Seriya Axial-Flow 150 ima zahvat pod uglom od 156 stepeni, a seriya 250 ima ugao zahvata korpi 180 stepeni.
- **Novi podesivi udarači na kavezu/podbubnju.** Dostupni kod svih modela serije 250, a kao dodatna oprema i funkcija podešavanja iz kabine. Trenični zupci/udarači se adaptiraju u skladu sa težinom i vrstom radnih uslova i samog useva. Na taj način znatno se povećava učinak i optimizuje očuvanje zrna. Kao deo standardne opreme, dobija se set metalnih čvorova koji se ručno podešava uz pomoć ručice sa navojem.

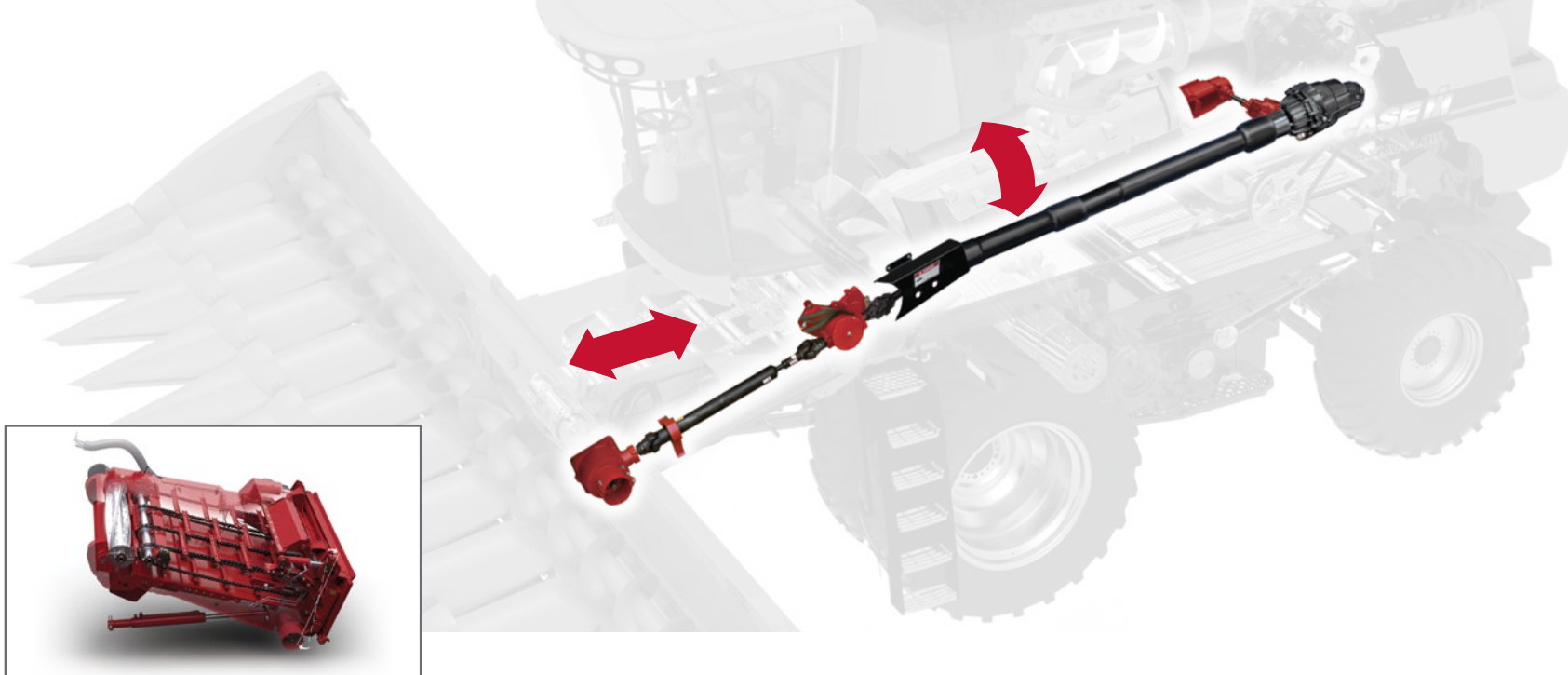

## REDIZAJNIRANO KUĆIŠTE ELEVATORA

Vrhunske karakteristike i elevatorski sistem za rad u nepovoljnim uslovima osiguravaju neometanu žetvu. Kombajni serije 250 sadrže opcionalna poboljšanja u kućištu za usisavanje žitne mase, kao što je podizni kapacitet elevatora za teške uslove poput 18-redne berbe kukuruza, pogonski uređaj velikog kapaciteta i napred/nazad nagib prednje ploče elevatora. Dodatna poboljšanja uključuju i softver za kontrolu visine hedera i poboljšanu izdržljivost gornje osovine elevatora. Rezultat je još ravnomerniji protok žitne mase i duži radni vek.

Nove karakteristike za 2019 uključuju:

- Opcionu kontrolu elevatora iz kabine, prednja ploča napred/nazad
- Redizajnirana spojnica za gornje pogonske osovine je krunasta špulna, što znatno poboljšava izdržljivost i pouzdanost.
- Jednostavan dvodelni pod elevatora povećava izdržljivost i poboljšava prenos žitne mase.

## 2-BRZINSKI POGON SA ELEKTRO-PRENOŠOM

Ova nova transmisija pojednostavljuje rad tako da možete koristiti prvu brzinu za žetvu, a drugu brzinu za vožnju. Dodatne funkcije uključuju:

- Isporučuje širi opseg brzina za veću snagu za kretanje na usponu i teške terenske uslove rada.
- Nema potrebe za zaustavljanjem i prebacivanjem sa radne u transportnu brzinu.
- Koristi prenosni sistem niža/viša za prebacivanje brzine tokom izvršavanja što omogućava operateru kontrolu dodavanja ili smanjenja vučne sile u zavisnosti od potrebe.
- Koristi senzor zatvorene petlje za konstantnu kontrolu brzine (kao kod tempomata u automobilu).
- Pruža veći obrtni momenat kroz širi raspon brzina bez prebacivanja zbog povećanog rastojanja pumpe i motora.
- Poboljšava vuču i performanse na terenu uz opcionalnu blokadu diferencijala koja se aktivira elektronski, a pokreće hidraulički.
- Omogućava bolje karakteristike u vožnji:
  - Poboljšana ušteda goriva tokom transporta
  - Veća ušteda goriva u ekonomik-funkciji, u leru automatski podešava broj obrtaja motora.

## PATENTIRANI, REVOLUCIONARNI POWER PLUS CVT POGON

Naša inovativna Power Plus™ neprekidno promenljiva transmisija (CVT), je pionirski patentirana pre više od 10 godina, bez kaiševa, sa dizajnom koji zahteva smanjeno održavanje, varijabilnim pogonom i jedinstvenim terenskim mogućnostima, uključujući deblokadu rotora i patentirani kukuruzni heder za sinhronizaciju brzine uzbrdo, što pomaže da se uštedi vreme, poveća produktivnost, a operateru pruži optimalna kontrola mašine.

CVT pogon je specijalno napravljen da zadovolji potrebu za većom konjskom snagom, naših kombajna serije 7250, 8250 i 9250. To je ekskluzivni tehnološki napredak koji nećete naći na mašinama drugih proizvođača. Menjač rotora sa tri brzine optimizuje opseg brzina za maksimalnu efikasnost. Uz CVT pogon dobijate hidraulične promenljive kontrole i efikasniji prenos snage. Osim toga, jedinstvene mogućnosti u polju kao što je patentirani heder za sinhronizaciju brzine pri branju kukuruza, osigurava neometan protok materijala od hedera do rasipača.



# PREDSTAVLJAMO AFS HARVEST COMMAND™, KOMANDE ZA IZVRŠAVANJE VRHUNSKOG UČINKA

Značajni napredak u programiranju kombajna, dostupan samo na Axial-Flow kombajnama serije 250, prednjači u budućnosti žetelačke tehnologije. Programiranje sistema i AFS Harvest Command proaktivno prilagođavaju kombajn terenskim uslovima, koristeći ekskluzivnu tehnologiju koja je na patent listi čekanja. Postoje četiri operativna režima između kojih odabirate nivo automatizacije. Potom, program Harvest Command, sa svojih 16 senzora raspoređenih po celoj mašini, preuzima kontrolu nad sedam vitalnih funkcija kombajna. Ova tehnologija pomaže čak i neiskusnom operateru da postigne produktivnost stručnog rukovaoca.



## ČETIRI RADNA REŽIMA, DA MOŽETE DA BIRATE

- **Performansa** Poboljšava očuvanje i kvalitet zrna optimizujući propusnost
- **Kvalitet zrna:** povećava kvalitet i pažljivo tretira usev optimizujući protok
- **Maksimalan učinak:** operater može povećati protok programiranjem podešavanja kombajna za očuvanje zrna
- **Fiksiran protok:** operater fiksira propusnost mašine, a mašina se podešava za očuvanje zrna i održavanje kvaliteta uzorka.

## I PROSEČAN VOZAČ POSTAJE ISKUSAN OPERATER

Precizno podešavanje izvršavanja i regulacija operativnih kontrola su olakšanje i za neiskusne operatere. Programiranje sistema sa AFS Harvest Command pomaže da se proces žetve usavrši smanjenim brojem funkcija koje se prate iz kabine, sa 12 na tri. Sa AFS Harvest Command kontroliše se rastojanje između korpi, položaj hедера i istovar rezervoara za zrno, dok automatski sistem brine o svemu ostalom.

## POBOLJŠAVA PRODUKTIVNOST OPTIMALNIM PODEŠAVANJIMA

Za stručne operatere, AFS Harvest Command omogućava opušteniji rad u promenljivim uslovima, poboljšan kvalitet zrna i bolji učinak.

## PRVE REAKCIJE KORISNIKA

“Najbitniji je trud. Bez obzira da li vozite kombajn 50 godina ili 50 minuta, ova mašina je savršeno jednostavna za onoga ko njom rukuje. Fantastična je čak i sama činjenica da možete uposliti bilo koga sa ulice i dobiti iste rezultate kao da se rodio u kombajnu.”

— *Mark Bartlet iz Kolbija, Kansas*

*Korisnik kombajna Axial-Flow 8250 sa draper hederom 3162*

# NAĐITE PROTOK KOJI JE IDEALAN UZ AFS HARVEST COMMAND

Bez obzira na doba dana, uslove rada ili nivo vlage, AFS Harvest Command uvek radi za Vas. Jednostavno je, samo izaberite način rada koji odgovara vašim ciljevima izvršavanja. Odatle, dalje preuzima AFS Harvest Command. Svaki radni režim daje prioritet različitim rezultatima žetve - od kvaliteta zrna, očuvanja zrna, do maksimalnog protoka - i kontinuirano optimizuje performanse mašine na osnovu granica koje postavlja operater.

## REŽIM ZA PERFORMANSE

- Za postizanje maksimalnog očuvanja i kvaliteta zrna optimizujući protok
- **Situacija:** Sezona žetve se dobro odvija. Uslovi su skoro idealni, bez pretećih vremenskih prilika. Vaš cilj je je da pritisnete slatko dugme koje optimizuje očuvanje i kvalitet zrna, kao i idealnu propusnost.



## FUNKCIJA ZA KONTROLU KVALITETA ZRNA

- Programiranje za postizanje maksimalnog kvaliteta zrna u rezervoaru, istovremeno štedeći zrno i optimizirajući protok.
- **Situacija:** Situacija: Vaš cilj je da osigurate zrno najvišeg kvaliteta, možda da steknete premijum oznake za žitarice ili semenske kulture. Minimalizuje napukla i polomljena zrna, obezbeđujući savršeno čist uzorak zrna.





### MAKSIMALAN UČINAK

- Operater maksimalizuje učinak, a mašina se podešava da očuva zrno i obezbedi kvalitet uzorka.
- **Situacija:** Žetva je u kritičnom trenutku. Prognoza je zabrinjavajuća. Vreme je da se završi žetva. Morate povećati broj obrađenih hektara na dnevnom nivou bez žrtve gubitka na količini ili kvalitetu zrna.



### FIKSIRAN UČINAK

- Operater fiksira učinak mašine, a mašina se podešava da očuva zrno i održi kvalitet uzorka.
- **Situacija:** Stabilnost u izvršavanju - dobra žetva. Vaša radna snaga se sastoji od manje iskusnih operatera. Umesto da se od operatera zatraži da precizno podeše postavke i radni režim - što potencijalno može dovesti do neprihvatljivog gubitka ili oštećenja zrna - postaviti dosledan, stabilan tempo i povećati kvalitet rada.

# SERIJA 150 — POGLED U BUDUĆNOST; MIG U PROŠLOST

Kombajni serije Axial-Flow 150 imaju legendarnu tehnologiju jednog bubnja (singl-rotor), u kombinaciji sa Cross Flow™ sistemom za čišćenje i povećanim kapacitetom za tretiranje mase, kako bi se u tank smestilo zrno visokog kvaliteta. Sada ste u prilici da posedujete deo legata IH na svom gazdinstvu kao baštinu svih prethodnih kombajna, u ovom specijalnom izdanju. Ovi modeli predstavljaju salutiranje originalnom Axial-Flow kombajnu koji je napravio revoluciju u industriji kombajna, kada je lansiran na tržište. Pored toga, serija 150 poseduje poboljšanja u produktivnosti, kao što je Cross Flow sistem za čišćenje, dvobrzinski elektro-menjač, povećan kapacitet za rukovanje zrnom i hidraulični pogon otpadne mase. Novost za 2019. je i opcija blokade diferencijala na 2-brzinskom menjaču.



## SLAVIMO NASLEĐE AXIAL-FLOW KOMBAJNA

U čast baštine Axial-Flow kombajna, svi modeli serije 150 za 2019. godinu biće u specijalnoj boji kao podsetnik na naše nasleđe. Podsećajući na originalni kombajn iz 1977. godine, retro izgled karakterišu nalepnica IH za tank za zrno, bočne nalepnice, beli krov i naplatci.

## OSOBBINE KOJIMA VERUJETE I NA KOJE SE OSLANJATE

### ■ Cross Flow za čišćenje:

- Povećava produktivnost do 20 procenata
- Najveći sistem za čišćenje u industriji kombajna od V do VIII klase
- Spiralna ravan sa šest produženih transportera
- Patentirani Cross-Flow ventilator (asortiman od 450 do 1,300 rpm )
- Cross Flow sistem za čišćenje poništava nagib uzbrdice; napravljen da poveća kapacitet čišćenja do 12 stepeni
- Uvećan kapacitet čak i na ravnom terenu

### ■ 2-brzinski menjač sa elektro-transmisijom:

- Prva brzina za žetvu i druga brzina za vožnju. Hi/low pogonski sistem pruža mogućnost prelaska sa nižeg na viši opseg u polju i na putu.
- Obezbeđuje povećanu propulziju i poboljšanu vučnu silu za nepovoljne uslove na terenu i lakše izvlačenje sa polja na put.

### ■ Sistem za rukovanje otpadnom masom

- Opciono tri sečke: izbojnik sa tri lopatice; standardna sečka za slamu, 6-redna mlatilica
- Standardni rasipači sa dualnom pločom

### ■ Izvršavanje visokog kapaciteta:

- Elevator očišćenog zrna usisava do 5,000 bušela na sat (176,2t/h)

### ■ AFX rotor:

- Neometan protok žitne mase
- Povećani učinak
- U tank odlaže više zrna boljeg kvaliteta
- 156 stepeni ugao zahvata korpe
- Raspoređuje težinu u korpama na 38 funti svaka (17,2kg)
- Podesivi udarači na podbubnju poboljšavaju izvršavanje i protok





<b>SPECIFIKACIJA SERIJE 150</b>	<b>AXIAL - FLOW 5150</b>	<b>AXIAL - FLOW 6150</b>	<b>AXIAL - FLOW 7150</b>
Kategorija kombajna	Klasa V	Klasa VI	Klasa VII
<b>MOTOR</b>			
Tip - Tier 4 B/Final	Case IH - FPT		
Zapremina motora	6.7 L (409 cu. in.)	8.7 L (531 cu. in.)	
Konjska snaga (Nominalna / Maksimalna)	265 hp (198 kW) / 308 hp (230 kW)	348 hp (260 kW) / 411 hp (306 kW)	375 hp (280 kW) / 442 hp (330 kW)
Rast snage	43 hp (32 kW)	63 hp (47 kW)	67 hp (50 kW)
Isporuca pogona -Zahtevana snaga	N/A	34 hp (25 kW)	
Rezervoar za gorivo/ Ad Blue	250 gal. (945 L) / 43 gal. (166 L)		
<b>ELEVATOR HEDERA</b>			
Širina Elevatora	45.5 in. (1 156 mm)		
Dužina elevatora sa/bez komore za kamen	45 in. (1 143 mm)		
Tip pogona elevatora	Kaiš		
Reverzibilni sistem	Hidraulični		
Podizni cilindri hedera	2.95 in. (75 mm) / N/A	3.15 in. (80 mm) / 3.35 in. (85 mm)	
Bočni nagib	+/- 5 stepeni		
Sakljupač kamena (opc.)	Udarači/Spremište		
<b>IZVRŠAVANJE/SEPARACIJA</b>			
Tip izvršavanja	Rotacioni		
Tip pogona rotora/ Prečnik rotora	Pogon kaiševi / 30 in. (762 mm)		
Brzina rotora	250 - 1150 rpm		
Broj korpi za izvršaj	6		
Ugao zahvata korpi na rotoru	156.5° / 133°		
Sečka standardno / opciono	3		
Udarači standard / opciono	Integrirana sečka / udarač i dostupne opcione sečke		
Spiralna sabirna ravan	Da		
Kaskadna sabirna Ravan	Ne		
Monitor za kontrolu gubitaka zrna	Standardna oprema		
<b>SISTEM ZA ČIŠĆENJE</b>			
Širina sistema za čišćenje	58 in. (1 473 mm) fiksiran sistem za čišćenje / 56 in. (1 422 mm) CrossFlow sistem za čišćenje		
Ukupna površina sita	8,556 sq. in. (5.52 m <sup>2</sup> ) fiksiran sistem za čišćenje / 8,370 sq. in. (5.40 m <sup>2</sup> ) CrossFlow sistem za čišćenje		
Fiksni sistem ili samonivelacija sistema	Fiksni ili CrossFlow		
Mogućnost čišćenja % stope (stepeni)	N/A fiksiran / 12° CrossFlow		
Podešavanje otvora sita (iz kabine / ručno)	Standard / N/A		
Tip ventilatora za čišćenje/pogon	CrossFlow / Kaiševi		
Opseg brzine ventilatora	450 - 1,300 rpm		
Prečnik ventilatora	11.4 in. (290 mm)		
<b>TRANSPORT I SKLADIŠTENJE</b>			
Elevator povratne mase	Povraćaj na rotor		
Elevator čistog zrna (dimenzije / kapacitet)	9 × 15.9 in. (229 × 404 mm) / 5,000 bu/hr.		
Kapacitet bunkera za zrno standard/opciono	250 bu. (8 810 L)	300 bu. (10 570 L)	
Dužina lule za istovar	21.5 ft. (6.55 m)	25.8 ft. (7.86 m)	
Brzina pražnjenja	2.5 bu. (88 L) u sekundi	3.2 bu. (113 L) u sekundi	
<b>DIMENZIJE</b>			
Međuosovinsko rastojanje	150.2 in. (3 815 mm) / 150.2 in. (3 815 mm) - PGA		
Širina (Gaz sa pojedinačnim gumama 120in.)	153.9 in. (3 909 mm)	150.9 in. (3 833 mm)	
Minimalna težina (2WD i pojed. gume)	33,715 lbs. (15 293 kg)	34,130 lbs. (15 481 kg)	34,850 lbs. (15 808 kg)
Tipična težina (2WD i duple gume)	36,715 lbs. (16 664 kg)	37,130 lbs. (16 842 kg)	37,850 lbs. (17 168 kg)
Visina kabine	153.6 in. (3 901 mm)	153.8 in. (3 907 mm)	

<b>SPECIFIKACIJA SERIJE 250</b>	<b>AXIAL - FLOW 7250</b>	<b>AXIAL - FLOW 8250</b>	<b>AXIAL - FLOW 9250</b>
Kategorija kombajna	Klasa VII	Klasa VIII	Klasa IX
<b>MOTOR</b>			
Tip - Tier 4 B/Final	Case IH - FPT		
Zapremina motora	11.1 L (677 cu. in.)	12.9 L (787 cu. in.)	16.0 L (970 cu. in.)
Konjska snaga (nominalna / maksimalna)	402 hp (299 kW) / 468 hp (349 kW)	480 hp (358 kW) / 555 hp (414 kW)	550 hp (410 kW) / 625 hp (466 kW)
Rast snage	66 hp (49 kW)		75 hp (56 kW)
Isporuka snage - zahtevana snaga	66 hp (49 kW)		75 hp (56 kW)
Rezervoar za gorivo/ Ad Blue	297 gal. (1 124 L) / 43 gal. (166 L)		317 gal. (1 200 L) / 43 gal. (166 L)
<b>ELEVATOR HEDERA</b>			
Širina Elevatora	54 in. (1 372 mm)		
Dužina elevatora sa/bez sakupljača kamena	94 in. (2 388 mm)		
Tip pogona elevatora	CVT pogon		
Reverzibilni sistem	CVT hidraulični		
Podizni cilindri hedera	2.95 in. (75 mm) / 3.5 in. (90 mm) / 3.7 in. (95 mm)		
Bočni nagib	+/- 5 stepeni		
Vertikalni nagib opciono	12 stepeni		
Sakupljač kamena (opciono)	Spiralni udarači / Spremište		
<b>IZVRŠAVANJE/SEPARACIJA</b>			
Tip izvršavanja	Rotacioni		
Tip pogona rotora/ Prečnik rotora	CVT pogon / 30 in. (762 mm)		
Brzina rotora	220 - 1180 rpm		
Broj korpi za izvršaj	2 pair		
Ugao zahvata korpi na rotoru	180° / 180°		
Broj korpi za separaciju	2 para		
Sečka Standardno / Opciono	Integrirana sečka (mlatilica)/ eksterna sečka(mlatilica) opciono		
Spiralna sabirna ravan	Ne		
Kaskadna sabirna Ravan	Da		
Monitor za kontrolu gubitaka zrna	Standardna oprema		
Udarači na rotoru standardno / opciono	Manuelno podešavanje sa navojnim vretenom / Podešavanje iz kabine		
<b>SISTEM ZA ČIŠĆENJE</b>			
Širina sistema za čišćenje	62 in. (1 575 mm)		
Ukupna površina sita	10,075 sq. in. (6.9 m <sup>2</sup> )		
Fiksni sistem ili samonivelacija sistema	samonivelišući		
Mogućnost čišćenja % stope (stepeni)	12.1% (7.0°)		
Podešavanje otvora sita (iz kabine / ručno)	Standardno / N/A		
Tip ventilatora za čišćenje/pogon	CrossFlow / hidraulični		
Opseg brzine ventilatora	300 - 1150 rpm		
Prečnik ventilatora	15.4 in. (391 mm)		
<b>TRANSPORT I SKLADIŠTENJE</b>			
Elevator povratne mase	Trostruki rotacioni udarač		
Elevator čistog zrna (dimenzije / kapacitet)	11.9 × 10.4 in. (302 × 264 mm) / 6,500 bu/hr.		
Kapacitet bunkera za zrno standard/opciono	315 bu. (11 100 L) / 410 bu. (14 448 L)	410 bu. (14 448 L)	
Dužina lule za istovar	28 ft. 9 in. (8.8 m)		
Brzina pražnjenja	4.0 bu. (141 L) u sekundi	4.5 bu. (159 L) u sekundi	
<b>DIMENZIJE</b>			
Međuosovinsko rastojanje	147.7 in. (3 752 mm) / 148.5 in. (3 772 mm) - PGA		
Širina (Gaz sa pojedinačnim gumama 120in.)	152 in. (3 861 mm)	156 in. (3 962 mm)	
Minimalna težina (2WD i pojed. gume)	42,245 lb. (19 162 kg)	42,845 lb. (19 434 kg)	43,790 lb. (19 863 kg)
Tipična težina (2WD i duple gume)	46,378 lb. (21 037 kg)	46,979 lb. (21 309 kg)	47,924 lb. (21 738 kg)
Višina kabine	153.5 in. (3 899 mm)	153.7 in. (3 904 mm)	
<b>TEHNOLOGIJA</b>			
AFS Connect unapređen sa 2 načina prenosa datoteka automatizacije kombajna Standardno/Opciono	Bez automatizacije / AFS Harvest Command		



BEZBEDNOST PRE SVEGA! Uvek pročitajte Uputstvo za korišćenje pre rada na bilo kojoj vrsti naše opreme. Proverite opremu pre korišćenja i uverite se u njenu ispravnost. Poštujte obeležja o sigurnosti proizvoda i primenjujte sva uputstva u vezi bezbednosti. CNH Industrial America LLC zadržava pravo da u svako vreme može modifikovati svoju opremu bez prethodne najave. Nismo u obavezi da tehničke i dizajnerske promene primenimo kod već prodatih proizvoda. Specifikacije, opisi i ilustracije su verodostojan prikaz naše opreme. U vreme davanja materijala u štampu, proverena je autentičnost podataka koji su takođe podložni promenama bez prethodne najave. Dostupnost individualnih modela i opreme može varirati u zavisnosti od države gde se isporučuju.

©2018 CNH Industrial America LLC. Sva prava zadržana. Case IH je trgovačka marka registrovana u Sjedinjenim Američkim Državama i mnogim drugim državama, u vlasništvu ili sa licencom za CNH Industrial N.V., podružnice ili filijale. Svi zaštitni znakovi korišćeni u brošuri, objavljeni su sa dozvolom vlasničkih kompanija.